



WORKER

Caminhões



17-220 Tractor

MOTOR

Modelo	Cummins C8.3 215 P5-0 Turbo e Intercooler
Nº de cilindros / Cilindrada (cm³)	6 em linha / 8270
Diâmetro / Curso do pistão (mm)	114 / 135
Relação de compressão	18,3:1
Potência líq. máx. - cv (kW) @ rpm (*)	218 (160) @ 2200
Torque líq. máx. - kgfm (Nm) @ rpm (*)	90 (888) @ 1400
Seqüência de injeção	1-5-3-6-2-4
Sistema de injeção	Bomba injetora P7100
Compressor de ar	Wabco

(*) Valores conforme ensaio NBR ISO 1585.

TRANSMISSÃO

Caixa de mudanças	Eaton FS 6306-A
Acionamento	Alavanca no assoalho
Nº de marchas	6 à frente (sincronizadas) e 1 à ré
Relação de transmissão: 1ª	9,01:1
2ª	5,27:1
3ª	3,22:1
4ª	2,04:1
5ª	1,36:1
6ª	1,00:1
ré	8,63:1
Tração	4 x 2

EMBREGEM

Tipo	Monodisco a seco, revestimento orgânico
Modelo	Eaton
Acionamento	Pull type
Diâmetro do disco (mm)	365

EIXO DIANTEIRO

Tipo	Viga "I" em aço forjado
Modelo	Meritor FF-844 ou Sifco 13K

EIXO TRASEIRO MOTRIZ

Tipo	Eixo rígido em aço estampado
Modelo	N.A.
Relação de redução - simples	N.A.
Modelo	Meritor RS 23240
Relação de redução - dupla	4,10/5,59:1 ou 4,56/6,21:1

N.A.: Não aplicável para o modelo.

SUSPENSÃO DIANTEIRA

Tipo	Eixo rígido
Molas	Semi-elípticas de duplo estágio
Amortecedores	Hidráulicos telescópicos de dupla ação
Barra estabilizadora	Normal de série

SUSPENSÃO TRASEIRA

Tipo	Eixo rígido motriz
Molas principais	Semi-elípticas de ação progressiva
Molas auxiliares	Parabólicas
Amortecedores	Hidráulicos telescópicos de dupla ação

DIREÇÃO

Tipo	Hidráulica integral com esferas recirculantes
Modelo	
Relação de redução	20,1:1 a 23,8:1

CHASSI

Tipo	Escada, longarinas retas de perfil "U" constante, rebitado e parafusado
Material	LNE 38
Módulo seccional (cm²)	251,5

RODAS E PNEUS

Aros das rodas	75" x 22.5"	8.25" x22.5"
Pneus	275/80R22.5	295/80R22.5
	11.00R22.5	

FREIOS

Freio de serviço	Ar, "S" came
Tipo	Tambor nas rodas dianteiras e traseiras
Circuito	Duplo, independente e reservatório triplo de ar
Área efetiva de frenagem (cm ²)	4232
Freio de estacionamento	Câmara de molas acumuladoras
Atuação	Rodas traseiras
Acionamento	Válvula moduladora no painel
Freio motor	Válvula tipo borboleta no tubo do escapamento
Acionamento	Eletropneumático, tecla no painel e comando no acelerador/pedal de embreagem

SISTEMA ELÉTRICO

Tensão nominal	12V
Bateria	12V - 135Ah
Alternador	90A - 14V

VOLUMES DE ABASTECIMENTO (l)

Tanque de combustível de plástico	2x275,0
Cárter, filtro e arrefecedor	22,0
Caixa de mudanças	8,6
Eixo traseiro	18,0 (dupla)
Direção	3,7
Sistema de arrefecimento	
S/ aquecimento	31,6
C/ aquecimento	33,2

DIMENSÕES (mm)

Distância entre eixos	3560
Balanço	
Dianteiro	1423
Traseiro	1014
Comprimento total	5997
Largura máxima	
Dianteira (extremos do pára-choque)	2510
Traseira	2468
Bitola	
Dianteira	2105
Traseira	1836
Vão livre	
Dianteiro	260
Traseiro	246
Círculo de viragem (m) - parede a parede	14,8

PESOS (kg)

Peso em ordem de marcha	
Eixo dianteiro	3270
Eixo traseiro	2020
Total	5290
Capacidade técnica por eixo	
Dianteiro	6100
Traseiro	11000
Total admissível	17100
Peso bruto total (PBT) - homologado	16000
PBT com 3º eixo	23000
Peso bruto total Combinado (PBTC)	35000
Capacidade máx. de tração (CMT)	35000
Capacidade máx. de carga útil + carroceria	29710

Obs.: Os pesos podem sofrer alterações devido aos itens opcionais.

DESEMPENHO (CÁLCULO TEÓRICO)

Relação de redução do eixo traseiro	4,10/5,59:1	4,56/6,21:1
Velocidade máxima (km/h)	101	94
Capacidade de rampa em PBT (%)	51	57
Partida em rampa em PBT (%)	36	40
Relação PBT / potência (kg/cv)	73,4	

Obs.: Dados projetados por simulação de performance.

17220 Tractor

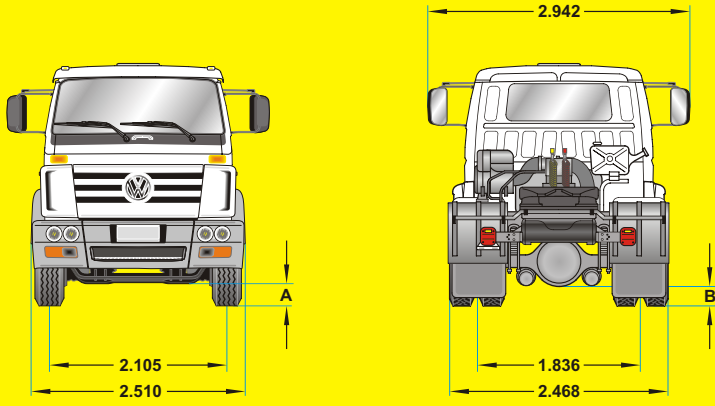

Condição de Carregamento		Vazio - (H)	PBT - (H)
5' Roda Baixa	Pneu 275/80R22.5	1.185	1.100
	Pneu 295/70R22.5	1.201	1.116
5' Roda Alta	Pneu 275/80R22.5	1.305	1.220
	Pneu 295/70R22.5	1.321	1.236

Dimensões (mm)	Pneu 275/80R22.5	Pneu 295/80R22.5
A	260	276
B	246	262
C	2.831	2.847
D	2.733	2.749

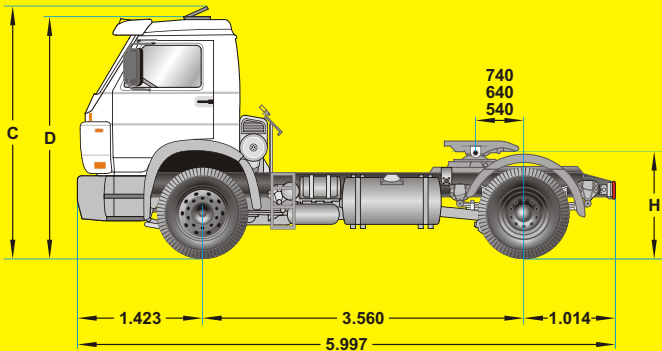

Dimensões principais (mm)

Curvas de desempenho do motor

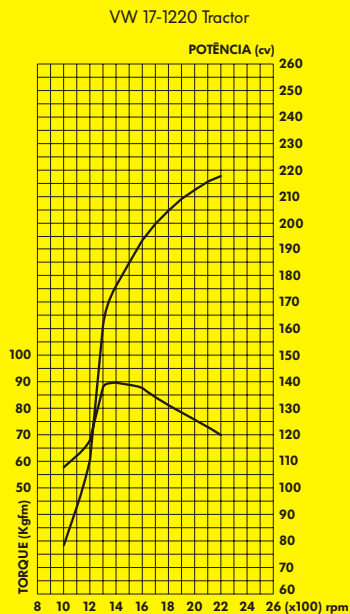

Os Caminhões Volkswagen são montados sob medida para o negócio de seus clientes. Mas essa filosofia, de fazer exatamente o que os clientes precisam, não termina quando efetivamos uma venda. Ela continua a valer em cada um de nossos 130 Concessionários, exclusivos e especializados em caminhões, com um pós-venda também sob medida, reconhecido como um dos melhores do mercado, com Peças e Acessórios também idealizados exatamente para o caminhão que você comprou. E com o VolksTotal, o primeiro plano de manutenção sob medida, que você contrata do jeito que for melhor para o seu tipo de atividade. E, para que não fique faltando nada, todo Caminhão Volkswagen conta com a cobertura do **CHAMEVOLKS**, o plantão 24 horas, todos os dias, que garante socorro e tranquilidade em todo o Brasil.



Volkswagen do Brasil Indústria de Veículos Automotores Ltda.

Marketing Caminhões e ônibus

Rua Volkswagen, 291 - CPI 8085

São Paulo - SP

CEP 04344-900

Impresso no Brasil em 01/2006

Imagens meramente ilustrativas

Seu Concessionário Volkswagen: