



Constellation 31-370 6x4

Caminhões e Ônibus



Especificações Técnicas

Constellation 31-370 6x4

MOTOR

Modelo	VW NGD 370 Turbo e Intercooler
Nº de cilindros / cilindrada (cm³)	6 em linha / 9.354
Potência líq. máx. – cv (kw) @ rpm (*)	367 (273) @ 2000
Torque líq. máx. – kgfm (Nm) @ rpm (*)	163,3 (1600) @ 1100 - 1400
Sistema de injeção	Hydraulic Electronic Unit Injector (HEUI)

(*) Valores conforme ensaio NBR ISO 1585

TRANSMISSÃO

Caixa de mudanças	ZF 16S 1685 TD com resfriador de óleo
Nº de marchas	16 à frente (sincronizadas), 2 à ré
Relações de transmissão	1ª 16,41:1 2ª 13,80:1 3ª 11,28:1 4ª 9,49:1 5ª 7,76:1 6ª 6,53:1 7ª 5,43:1 8ª 4,57:1 9ª 3,59:1 10ª 3,02:1 11ª 2,47:1 12ª 2,08:1 13ª 1,70:1 14ª 1,43:1 15ª 1,19:1 16ª 1,00:1
Tração	ré 15,36 / 12,92:1 6 x 4

EMBREAGEM

Tipo	Monodisco a seco, rev. orgânico
Modelo	Sachs
Acionamento	Pull type, hidráulico assistido a ar
Diâmetro do disco (mm)	430

EIXO DIANTEIRO

Tipo	Viga "I" em aço forjado
Modelo	Meritor MFS-13 ou Sifco 13K

EIXO(S) TRASEIRO(S) MOTRIZ

Modelo	Meritor MD/MR 25 168
Bloqueio interdiferencial	Normal de série
Relação de redução – simples	4,10:1

SUSPENSÃO DIANTEIRA

Tipo	Eixo rígido
Molas	Semi-elípticas de ação progressiva
Amortecedores	Hidráulicos telescópicos de dupla ação
Barra estabilizadora	Normal de série

SUSPENSÃO TRASEIRA

Metálica (feixes de molas)	Eixos rígidos em tanden – Randon (tipo Bogie) molas semi-elípticas com ação progressiva
----------------------------	--

DIREÇÃO

Tipo	Hidráulica integral com esferas recirculantes
Modelo	ZF 8097
Relação de redução	17,4:1 a 20,6:1

CHASSI

Tipo	Escada, longarinas duplas, reforço em "C", superfície plana, perfil "U" constante, rebitado e parafusado
Material	LNE 28
Módulo seccional (cm³)	431

FREIOS

Freio de serviço	ar, "S" came
Tipo	Tambor nas rodas dianteiras e traseiras
Circuito	Duplo, independente, reservatório triplo de ar, secador de ar + Consep (opc.)
Área efetiva de frenagem (cm²)	6915
Freio de estacionamento	Câmara de molas acumuladoras
Atuação	Rodas traseiras
Acionamento	Válvula moduladora no painel
Freio motor	Dual Power Brake (DPB) cabeçote do motor e turbina
Acionamento	Elétron pneumático, tecla no painel e comando no acelerador/pedal da embreagem

SISTEMA ELÉTRICO

Tensão nominal	24V
Bateria	2 x 100Ah - 12V
Alternador	80A - 28V

VOLUMES DE ABASTECIMENTO (l)

Tanque combustível / material	275 - plástico
Cárter – com filtro	44,0
– sem filtro	40,0
Caixa de mudanças	13,0
Eixo traseiro	19,0 (dianteiro) / 19,0 (posterior)
Direção	2,0
Sistema de arrefecimento - c / aquecimento	29,0

RODAS E PNEUS

Aros das rodas	8,25" x 22,5" / 8,25" x 22,5" (alumínio)
Pneus	295/80R22,5/12R22,5

PESOS (kg)

Peso em ordem de marcha		
Eixo dianteiro	3930*	3990
Eixo traseiro	4610*	4670
Total	8540*	8660
Capacidade técnica por eixo		
Dianteiro	6500	
Traseiro	24000	
Total admissível	30500	
Peso bruto total (PBT) – homologado	23000	
Peso bruto total combinado (PBTC)	63000	
Capacidade máx. de tração – red. simples	63000	

Cabine Estendida

Dimensões principais (mm)

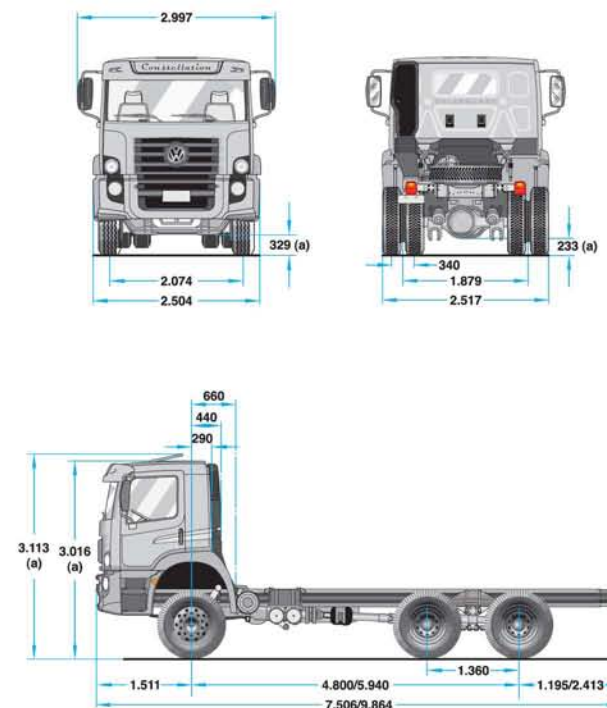

* Versão cabine estendida.

Dados técnicos sujeitos a alterações sem aviso prévio. Imagens meramente ilustrativas.